

DESCRIZIONE

Tenuta pistone a labbro in PTFE energizzata con molla metallica

MATERIALE DELLA GUARNIZIONE

Tipologia: Politetrafluoretilene PTFE + Carbone

Designazione: SEALFLON + Carbone

⇒ può essere fornito con differenti cariche a seconda delle applicazioni

MATERIALE DELLA MOLLA ENERGIZZANTE

Tipologia: Acciaio inossidabile 1.4310

⇒ può essere fornito con differenti materiali a seconda delle condizioni operative

CARATTERISTICHE PRINCIPALI

La KV è una tenuta pistone a semplice effetto a labbro, energizzata da una molla metallica a V resistente alla corrosione.

Il profilo asimmetrico, con il labbro dinamico opportunamente disegnato, corto e tozzo, assicura una riduzione degli attriti e una lunga durata d'esercizio. La molla metallica all'interno della gola garantisce una buona capacità di tenuta anche alle basse pressioni.

La possibilità di abbinare materiali diversi per i due componenti, permette l'uso della guarnizione in vari campi: idraulico, chimico, farmaceutico e alimentare.

- Alta compatibilità chimica con quasi tutti i fluidi
- Basso attrito, anche in assenza di lubrificazione
- Alte velocità ammissibili
- Nessuna tendenza al fenomeno di "stick-slip"
- Buona capacità di tenuta anche alle basse pressioni
- Eccellente resistenza all'usura
- Elevata resistenza alla temperatura
- Elevata durata in esercizio

INSTALLAZIONE

Questa guarnizione deve essere montata preferibilmente in cava aperta. L'installazione in cava chiusa a scatto è possibile solo in una sede opportunamente dimensionata (vedi figura).

CONDIZIONI D'ESERCIZIO

Pressione ≤ 300 bar

Velocità ≤ 15 m/s

Temperatura - 200°C ÷ +200°C

Fluidi Alta compatibilità con quasi tutti i fluidi
(che non attaccano il PTFE e l'acciaio inossidabile)

RUGOSITÀ SUPERFICIALE

Superf. dinamica Ra ≤ 0.3 µm Rt ≤ 2.5 µm

Superf. statica Ra ≤ 1.6 µm Rt ≤ 6.3 µm

GIOCO D'ACCOPIAMENTO "g"

Il massimo gioco d'accoppiamento sul lato opposto alla direzione della pressione

L	100 BAR	200 BAR	300 BAR
2.4	0.20	0.16	0.13
3.6	0.30	0.20	0.17
4.8	0.40	0.30	0.22
7.1	0.50	0.40	0.30
9.5	0.60	0.50	0.35

SMUSSI D'INVITO

SMUSSI D'INVITO		SMUSSI D'INVITO	
L	S	L	S
2.4	2.0	7.1	5.0
3.6	2.5	9.5	6.5
4.8	3.5		

- Per evitare di danneggiare la guarnizione, bave e spigoli vivi nell'area d'installazione devono essere rimossi e la sede deve avere spigoli arrotondati

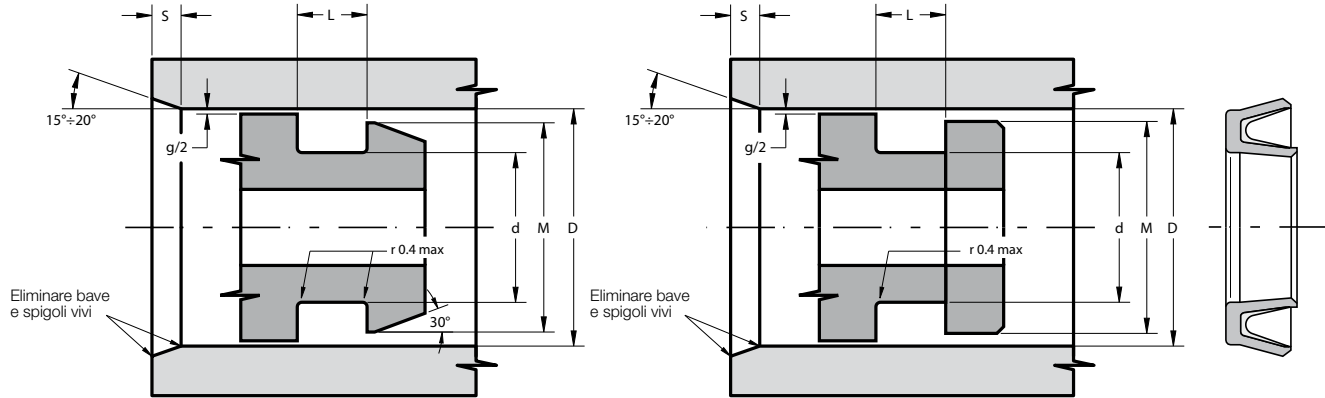

Part.	D ^{H9}	d ^{h9}	L ^{+0.2}	M ^{min}
KV 8 5.1 2.4	8	5.1	2.4	5.9
KV 10 7.1 2.4	10	7.1	2.4	7.9
KV 12 9.1 2.4	12	9.1	2.4	9.9
KV 14 11.1 2.4	14	11.1	2.4	11.9
KV 15 10.5 3.6	15	10.5	3.6	11.7
KV 16 11.5 3.6	16	11.5	3.6	12.7
KV 18 13.5 3.6	18	13.5	3.6	14.7
KV 20 15.5 3.6	20	15.5	3.6	16.7
KV 22 17.5 3.6	22	17.5	3.6	18.7
KV 24 19.5 3.6	24	19.5	3.6	20.7
KV 25 20.5 3.6	25	20.5	3.6	21.7
KV 28 21.8 4.8	28	21.8	4.8	23.2
KV 30 23.8 4.8	30	23.8	4.8	25.2
KV 32 25.8 4.8	32	25.8	4.8	27.2
KV 35 28.8 4.8	35	28.8	4.8	30.2
KV 36 29.8 4.8	36	29.8	4.8	31.2
KV 38 31.8 4.8	38	31.8	4.8	33.2
KV 39 32.8 4.8	39	32.8	4.8	34.2
KV 40 33.8 4.8	40	33.8	4.8	35.2
KV 42 35.8 4.8	42	35.8	4.8	37.2
KV 45 38.8 4.8	45	38.8	4.8	40.2
KV 46 39.8 4.8	46	39.8	4.8	41.2
KV 48 38.6 7.1	48	38.6	7.1	40.2
KV 50 40.6 7.1	50	40.6	7.1	42.2
KV 52 42.6 7.1	52	42.6	7.1	44.2
KV 55 45.6 7.1	55	45.6	7.1	47.2
KV 57 47.6 7.1	57	47.6	7.1	49.2

Part.	D ^{H9}	d ^{h9}	L ^{+0.2}	M ^{min}
KV 60 50.6 7.1	60	50.6	7.1	52.2
KV 63 53.6 7.1	63	53.6	7.1	55.2
KV 64 54.6 7.1	64	54.6	7.1	56.2
KV 65 55.6 7.1	65	55.6	7.1	57.2
KV 70 60.6 7.1	70	60.6	7.1	62.2
KV 75 65.6 7.1	75	65.6	7.1	67.2
KV 80 70.6 7.1	80	70.6	7.1	72.2
KV 85 75.6 7.1	85	75.6	7.1	77.2
KV 89 79.6 7.1	89	79.6	7.1	81.2
KV 90 80.6 7.1	90	80.6	7.1	82.2
KV 95 85.6 7.1	95	85.6	7.1	87.2
KV 100 90.6 7.1	100	90.6	7.1	92.2
KV 105 95.6 7.1	105	95.6	7.1	97.2
KV 110 100.6 7.1	110	100.6	7.1	102.2
KV 115 105.6 7.1	115	105.6	7.1	107.2
KV 120 110.6 7.1	120	110.6	7.1	112.2
KV 125 115.6 7.1	125	115.6	7.1	117.2
KV 130 117.8 9.5	130	117.8	9.5	119.6
KV 132 119.8 9.5	132	119.8	9.5	121.6
KV 133 120.8 9.5	133	120.8	9.5	122.6
KV 135 122.8 9.5	135	122.8	9.5	124.6
KV 140 127.8 9.5	140	127.8	9.5	129.6
KV 145 132.8 9.5	145	132.8	9.5	134.6
KV 150 137.8 9.5	150	137.8	9.5	139.6
KV 154 141.8 9.5	154	141.8	9.5	143.6
KV 155 142.8 9.5	155	142.8	9.5	144.6
KV 160 147.8 9.5	160	147.8	9.5	149.6

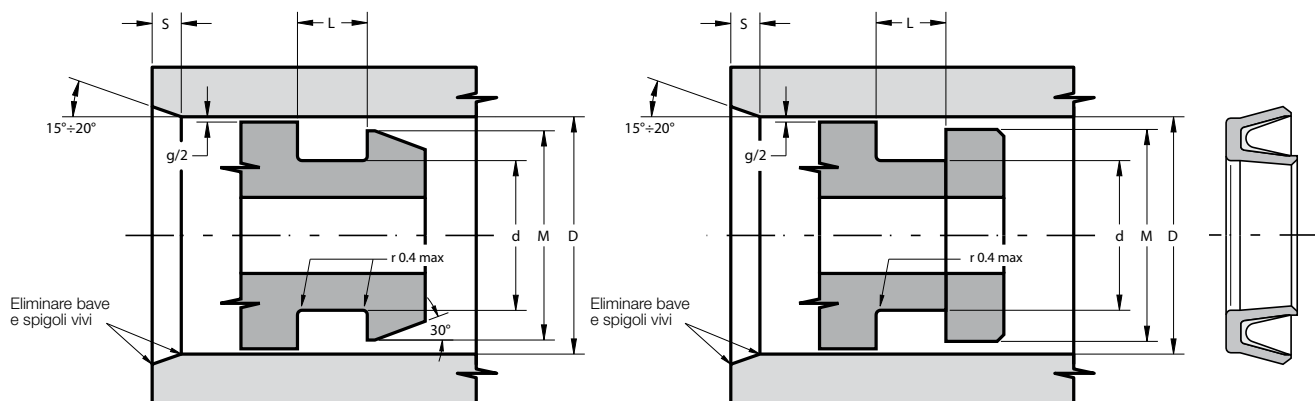

Part.	D H9	d h9	L +0.2	M min
KV 165 152.8 9.5	165	152.8	9.5	154.6
KV 170 157.8 9.5	170	157.8	9.5	159.6
KV 175 162.8 9.5	175	162.8	9.5	164.6
KV 180 167.8 9.5	180	167.8	9.5	169.6
KV 185 172.8 9.5	185	172.8	9.5	174.6
KV 190 177.8 9.5	190	177.8	9.5	179.6
KV 200 187.8 9.5	200	187.8	9.5	189.6
KV 210 197.8 9.5	210	197.8	9.5	199.6
KV 220 207.8 9.5	220	207.8	9.5	209.6
KV 230 217.8 9.5	230	217.8	9.5	219.6
KV 240 227.8 9.5	240	227.8	9.5	229.6
KV 250 237.8 9.5	250	237.8	9.5	239.6
KV 260 247.8 9.5	260	247.8	9.5	249.6
KV 270 257.8 9.5	270	257.8	9.5	259.6
KV 280 267.8 9.5	280	267.8	9.5	269.6
KV 290 277.8 9.5	290	277.8	9.5	279.6
KV 300 287.8 9.5	300	287.8	9.5	289.6
KV 310 297.8 9.5	310	297.8	9.5	299.6
KV 320 307.8 9.5	320	307.8	9.5	309.6
KV 330 317.8 9.5	330	317.8	9.5	319.6
KV 340 327.8 9.5	340	327.8	9.5	329.6
KV 350 337.8 9.5	350	337.8	9.5	339.6
KV 360 347.8 9.5	360	347.8	9.5	349.6
KV 370 357.8 9.5	370	357.8	9.5	359.6
KV 380 367.8 9.5	380	367.8	9.5	369.6
KV 390 377.8 9.5	390	377.8	9.5	379.6
KV 400 387.8 9.5	400	387.8	9.5	389.6

Part.	D H9	d h9	L +0.2	M min
KV 410 397.8 9.5	410	397.8	9.5	399.6
KV 420 407.8 9.5	420	407.8	9.5	409.6
KV 430 417.8 9.5	430	417.8	9.5	419.6
KV 440 427.8 9.5	440	427.8	9.5	429.6
KV 450 437.8 9.5	450	437.8	9.5	439.6
KV 460 447.8 9.5	460	447.8	9.5	449.6
KV 470 457.8 9.5	470	457.8	9.5	459.6
KV 480 467.8 9.5	480	467.8	9.5	469.6
KV 490 477.8 9.5	490	477.8	9.5	479.6
KV 500 487.8 9.5	500	487.8	9.5	489.6

Altre misure, non presenti nella precedente tabella, possono essere fornite secondo il seguente schema:

D H9	d h9	L +0.2	M min
8-14	D - 2.9	2.4	D - 2.1
>14-25	D - 4.5	3.6	D - 3.3
>25-46	D - 6.2	4.8	D - 4.8
>46-125	D - 9.4	7.1	D - 7.8
>125-500	D - 12.2	9.5	D - 10.4