

DESCRIZIONE

Tenuta a doppio effetto per pistone rotante

MATERIALE SULLA SUPERFICIE DINAMICA

Tipologia: Politetrafluoretilene PTFE + Bronzo

Designazione: SEALFLON + Bronzo

⇒ può essere fornito con differenti cariche a seconda delle applicazioni

MATERIALE SULLA SUPERFICIE STATICA

Tipologia: Gomma nitrilica NBR

Designazione: RUBSEAL 70

Durezza: 70 °ShA

⇒ può essere fornito con differenti materiali a seconda delle condizioni operative

CARATTERISTICHE PRINCIPALI

La tenuta pistone tipo YRB, utilizzata preferibilmente per giunti idraulici e rotanti, è composta da:

- Un elemento di tenuta dinamico che assicura un basso attrito, elevate velocità di funzionamento e, grazie alla resistenza chimica del materiale che supera quelle di tutti gli altri elastomeri, un'elevata compatibilità con quasi tutti i fluidi.

- Un O-Ring standard a bassa deformazione permanente come elemento energizzante sulla parte statica

- Basso attrito statico e dinamico
- Elevate velocità ammissibili
- Nessuna tendenza allo "stick-slip"
- Può lavorare anche a semplice effetto
- Ingombro ridotto e semplice esecuzione della sede
- Elevata compatibilità con tutti i fluidi (con la giusta scelta del materiale dell'O-Ring)
- Alta resistenza all'estrusione
- Elevata resistenza alla temperatura

CONDIZIONI D'ESERCIZIO

Pressione ≤ 400 bar

Velocità ≤ 1 m/s (in continuo e lubrificato)

(rotazione) ≤ 5 m/s (intermittente)

Temperatura -30°C ÷ +130°C (con OR in NBR)

-30°C ÷ +200°C (con OR in FKM)

Fluidi Elevata compatibilità con tutti i fluidi

(con la giusta scelta del materiale dell'O-Ring)

RUGOSITÀ SUPERFICIALE

Superf. dinamica Ra ≤ 0.3 µm Rt ≤ 2.5 µm

Superf. statica Ra ≤ 1.6 µm Rt ≤ 6.3 µm

GIOCO D'ACCOPPAMENTO "g"

Il massimo gioco d'accoppiamento (mm) sul lato opposto alla pressione:

L	100 BAR	200 BAR	300 BAR
2.2	0.30	0.20	0.10
3.2	0.50	0.30	0.20
4.2	0.50	0.30	0.20
6.3	0.60	0.40	0.30
8.1	0.60	0.40	0.30
9.5	0.90	0.60	0.50
≥ 400 bar ⇒ $g_{max} = H8/f8$			

SMUSSI D'INVITO		SMUSSI D'INVITO	
L	s	L	s
2.2	2.0	6.3	5.0
3.2	2.5	8.1	6.5
4.2	3.5	9.5	7.5

- Per evitare di danneggiare la guarnizione, bave e spigoli vivi nell'area d'installazione devono essere rimossi e la sede deve avere spigoli arrotondati

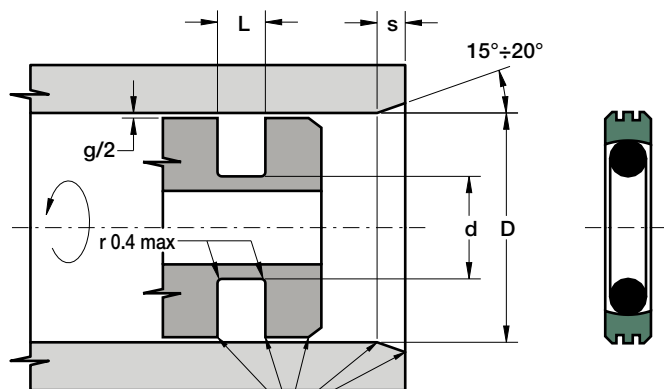

Eliminare bave e spigoli vivi

Part.	D ^{H10}	d ^{h9}	L ^{+0.2}	OR
YRB 8 3.1 2.2	8	3.1	2.2	006
YRB 10 5.1 2.2	10	5.1	2.2	009
YRB 12 7.1 2.2	12	7.1	2.2	610
YRB 15 10.1 2.2	15	10.1	2.2	012
YRB 16 11.1 2.2	16	11.1	2.2	013
YRB 18 13.1 2.2	18	13.1	2.2	014
YRB 20 15.1 2.2	20	15.1	2.2	015
YRB 22 17.1 2.2	22	17.1	2.2	016
YRB 25 20.1 2.2	25	20.1	2.2	018
YRB 28 23.1 2.2	28	23.1	2.2	020
YRB 30 25.1 2.2	30	25.1	2.2	022
YRB 32 27.1 2.2	32	27.1	2.2	023
YRB 35 30.1 2.2	35	30.1	2.2	025
YRB 38 33.1 2.2	38	33.1	2.2	027
YRB 40 32.5 3.2	40	32.5	3.2	125
YRB 42 34.5 3.2	42	34.5	3.2	126
YRB 45 37.5 3.2	45	37.5	3.2	127
YRB 48 40.5 3.2	48	40.5	3.2	130
YRB 50 42.5 3.2	50	42.5	3.2	131
YRB 55 47.5 3.2	55	47.5	3.2	134
YRB 60 52.5 3.2	60	52.5	3.2	137
YRB 63 55.5 3.2	63	55.5	3.2	139
YRB 65 57.5 3.2	65	57.5	3.2	140
YRB 70 62.5 3.2	70	62.5	3.2	144
YRB 75 67.5 3.2	75	67.5	3.2	147

Part.	D ^{H10}	d ^{h9}	L ^{+0.2}	OR
YRB 80 69 4.2	80	69.0	4.2	232
YRB 85 74 4.2	85	74.0	4.2	845
YRB 90 79 4.2	90	79.0	4.2	235
YRB 95 84 4.2	95	84.0	4.2	236
YRB 100 89 4.2	100	89.0	4.2	238
YRB 105 94 4.2	105	94.0	4.2	240
YRB 110 99 4.2	110	99.0	4.2	241
YRB 115 104 4.2	115	104.0	4.2	243
YRB 120 109 4.2	120	109.0	4.2	244
YRB 125 114 4.2	125	114.0	4.2	246
YRB 130 119 4.2	130	119.0	4.2	247
YRB 140 125.5 6.3	140	124.5	6.3	352
YRB 150 134.5 6.3	150	134.5	6.3	355
YRB 160 144.5 6.3	160	144.5	6.3	358
YRB 170 154.5 6.3	170	154.5	6.3	361
YRB 180 164.5 6.3	180	164.5	6.3	363
YRB 190 174.5 6.3	190	174.5	6.3	364
YRB 200 184.5 6.3	200	184.5	6.3	366
YRB 210 194.5 6.3	210	194.5	6.3	367
YRB 220 204.5 6.3	220	204.5	6.3	369
YRB 240 224.5 6.3	240	224.5	6.3	372
YRB 250 234.5 6.3	250	234.5	6.3	374
YRB 280 264.5 6.3	280	264.5	6.3	377
YRB 300 284.5 6.3	300	284.5	6.3	379
YRB 320 304.5 6.3	320	304.5	6.3	381
YRB 350 329 8.1	350	329.0	8.1	455
YRB 360 339 8.1	360	339.0	8.1	456
YRB 400 379 8.1	400	379.0	8.1	458
YRB 420 399 8.1	420	399.0	8.1	460
YRB 450 429 8.1	450	429.0	8.1	463
YRB 480 459 8.1	480	459.0	8.1	465
YRB 500 479 8.1	500	479.0	8.1	467
YRB 520 499 8.1	520	499.0	8.1	468
YRB 550 529 8.1	550	529.0	8.1	470
YRB 600 579 8.1	600	579.0	8.1	472
YRB 650 629 8.1	650	629.0	8.1	474
YRB 700 672 9.5	700	672.0	9.5	670x8.4
YRB 750 722 9.5	750	722.0	9.5	720x8.4

Altre misure, non presenti nella precedente tabella, possono essere fornite secondo il seguente schema:

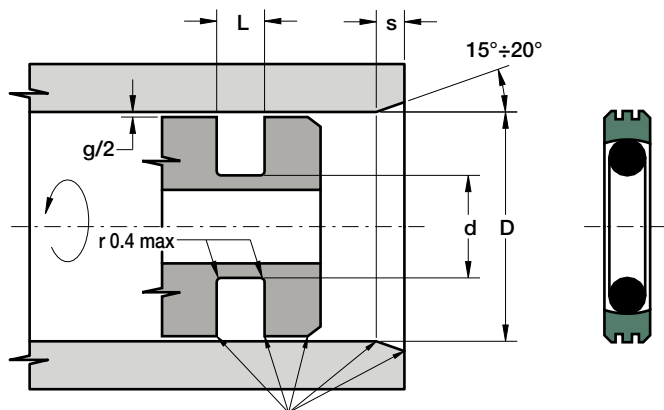

Eliminare bave e spigoli vivi

D	d	L	S. OR
8 ÷ 39.9	D - 4.9	2.20	1.78
40 ÷ 79.9	D - 7.5	3.20	2.62
80 ÷ 132.9	D - 11.0	4.20	3.53
133 ÷ 329.9	D - 15.5	6.30	5.34
330 ÷ 669.9	D - 21.0	8.10	6.99
670 ÷ 999.9	D - 28.0	9.50	8.40