

DESCRIZIONE

Tenuta stelo a semplice effetto

MATERIALE SULLA SUPERFICIE DINAMICA

Tipologia: Politetrafluoretilene PTFE + Bronzo

Designazione: SEALFLON + Bronzo

⇒ può essere fornito con differenti cariche a seconda delle applicazioni

MATERIALE SULLA SUPERFICIE STATICA

Tipologia: Gomma nitrilica NBR

Designazione: RUBSEAL 70

Durezza: 70 °ShA

⇒ può essere fornito con differenti materiali a seconda delle condizioni operative

CARATTERISTICHE PRINCIPALI

La tenuta stelo tipo XB è composta da:

- Un elemento di tenuta dinamico che assicura un basso attrito, elevate velocità di funzionamento e, grazie alla resistenza chimica del materiale che supera quelle di tutti gli altri elastomeri, un'elevata compatibilità con quasi tutti i fluidi.
- Un O-Ring standard a bassa deformazione permanente come elemento energizzante sulla parte statica

- Basso attrito statico e dinamico
- Alte velocità ammissibili
- Nessuna tendenza allo "stick-slip"
- Ingombro ridotto e semplice esecuzione della sede
- Alta compatibilità con quasi tutti i fluidi (con la giusta scelta del materiale dell'O-Ring)
- Alta resistenza contro l'estrusione
- Elevata resistenza alla temperatura

CONDIZIONI D'ESERCIZIO

Pressione	≤ 600 bar
Velocità	≤ 15 m/s
Temperatura	-30°C ÷ +130°C (con OR in NBR) -30°C ÷ +200°C (con OR in FKM)
Fluidi	Alta compatibilità con quasi tutti i fluidi (con la giusta scelta del materiale dell'O-Ring)

RUGOSITÀ SUPERFICIALE

Superf. dinamica	Ra ≤ 0.3 µm	Rt ≤ 2.5 µm
Superf. statica	Ra ≤ 1.6 µm	Rt ≤ 6.3 µm

GIOCO D'ACCOPPAMENTO "g"

Il massimo gioco d'accoppiamento (mm) sul lato opposto alla pressione:

L	100 BAR	200 BAR	400 BAR
2.2	0.60	0.40	0.30
3.2	0.80	0.50	0.30
4.2	0.80	0.50	0.40
6.3	1.00	0.60	0.40
8.1	1.20	0.70	0.50
9.5	1.40	1.00	0.60
13.8	2.00	1.40	1.20
> 400 bar ⇒ $g_{max} = H8/f8$			

SMUSSI D'INVITO

L	s	L	s
2.2	2.0	8.1	6.5
3.2	2.5	9.5	7.5
4.2	3.5	13.8	10.0
6.3	5.0		

- Per evitare di danneggiare la guarnizione, bave e spigoli vivi nell'area d'installazione devono essere rimossi e la sede deve avere spigoli arrotondati

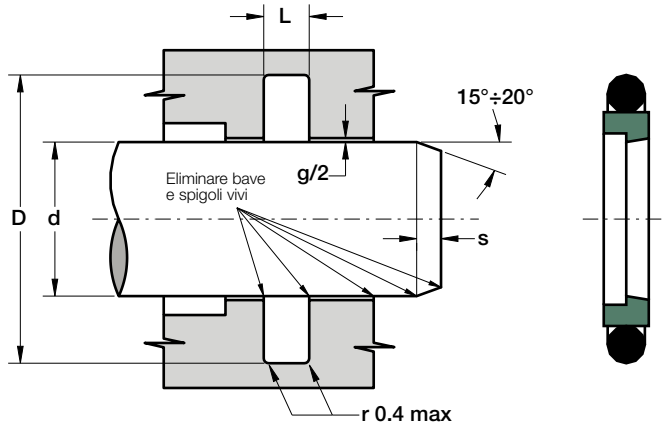

Part.	d ^{h9}	D ^{H10}	L ^{+0.2}	OR
XB 4 8.9 2.2	4	8.9	2.2	010
XB 5 9.9 2.2	5	9.9	2.2	010
XB 7 11.9 2.2	7	11.9	2.2	012
XB 8 15.3 3.2	8	15.3	3.2	111
XB 10 17.3 3.2	10	17.3	3.2	112
XB 12 19.3 3.2	12	19.3	3.2	114
XB 14 21.3 3.2	14	21.3	3.2	115
XB 15 22.3 3.2	15	22.3	3.2	116
XB 16 23.3 3.2	16	23.3	3.2	116
XB 17 24.3 3.2	17	24.3	3.2	117
XB 18 25.3 3.2	18	25.3	3.2	117
XB 20 30.7 4.2	20	30.7	4.2	214
XB 22 32.7 4.2	22	32.7	4.2	215
XB 24 34.7 4.2	24	34.7	4.2	216
XB 25 35.7 4.2	25	35.7	4.2	217
XB 26 36.7 4.2	26	36.7	4.2	218
XB 28 38.7 4.2	28	38.7	4.2	219
XB 30 40.7 4.2	30	40.7	4.2	220
XB 32 42.7 4.2	32	42.7	4.2	221
XB 35 45.7 4.2	35	45.7	4.2	222
XB 36 46.7 4.2	36	46.7	4.2	223
XB 37 47.7 4.2	37	47.7	4.2	223
XB 38 53.1 6.3	38	53.1	6.3	327
XB 40 55.1 6.3	40	55.1	6.3	327
XB 42 57.1 6.3	42	57.1	6.3	328

Part.	d ^{h9}	D ^{H10}	L ^{+0.2}	OR
XB 45 60.1 6.3	45	60.1	6.3	329
XB 48 63.1 6.3	48	63.1	6.3	330
XB 50 65.1 6.3	50	65.1	6.3	331
XB 52 67.1 6.3	52	67.1	6.3	331
XB 55 70.1 6.3	55	70.1	6.3	332
XB 58 73.1 6.3	58	73.1	6.3	333
XB 60 75.1 6.3	60	75.1	6.3	334
XB 65 80.1 6.3	65	80.1	6.3	335
XB 70 85.1 6.3	70	85.1	6.3	337
XB 75 90.1 6.3	75	90.1	6.3	339
XB 80 95.1 6.3	80	95.1	6.3	340
XB 85 100.1 6.3	85	100.1	6.3	342
XB 90 105.1 6.3	90	105.1	6.3	343
XB 95 110.1 6.3	95	110.1	6.3	345
XB 100 115.1 6.3	100	115.1	6.3	346
XB 110 125.1 6.3	110	125.1	6.3	350
XB 120 135.1 6.3	120	135.1	6.3	353
XB 125 140.1 6.3	125	140.1	6.3	354
XB 130 145.1 6.3	130	145.1	6.3	356
XB 140 155.1 6.3	140	155.1	6.3	359
XB 150 165.1 6.3	150	165.1	6.3	361
XB 155 170.1 6.3	155	160.1	6.3	362
XB 160 175.1 6.3	160	175.1	6.3	363
XB 170 185.1 6.3	170	185.1	6.3	365
XB 175 190.1 6.3	175	190.1	6.3	366
XB 180 195.1 6.3	180	195.1	6.3	366
XB 185 200.1 6.3	185	200.1	6.3	367
XB 190 205.1 6.3	190	205.1	6.3	368
XB 195 210.1 6.3	195	210.1	6.3	368
XB 200 220.5 8.1	200	220.5	8.1	674
XB 210 230.5 8.1	210	230.5	8.1	446
XB 220 240.5 8.1	220	240.5	8.1	447
XB 225 245.5 8.1	225	245.5	8.1	447
XB 230 250.5 8.1	230	250.5	8.1	678
XB 240 260.5 8.1	240	260.5	8.1	448
XB 250 270.5 8.1	250	270.5	8.1	449
XB 260 284.0 8.1	260	284.0	8.1	450
XB 270 294.0 8.1	270	294.0	8.1	451
XB 280 304.0 8.1	280	304.0	8.1	452
XB 290 314.0 8.1	290	314.0	8.1	453

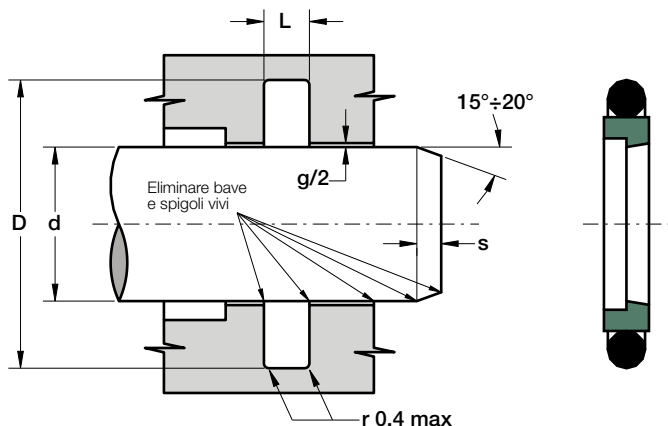

Part.	d ^{h9}	D ^{H10}	L ^{+0.2}	OR
XB 300 324.0 8.1	300	324.0	8.1	454
XB 310 334.0 8.1	310	334.0	8.1	454
XB 320 344.0 8.1	320	344.0	8.1	455
XB 330 354.0 8.1	330	354.0	8.1	456
XB 340 364.0 8.1	340	364.0	8.1	457
XB 350 374.0 8.1	350	374.0	8.1	458
XB 360 384.0 8.1	360	384.0	8.1	458
XB 370 394.0 8.1	370	394.0	8.1	459
XB 380 404.0 8.1	380	404.0	8.1	460
XB 390 414.0 8.1	390	414.0	8.1	461
XB 400 424.0 8.1	400	424.0	8.1	461
XB 420 444.0 8.1	420	444.0	8.1	463
XB 440 464.0 8.1	440	464.0	8.1	464
XB 450 474.0 8.1	450	474.0	8.1	465
XB 460 484.0 8.1	460	484.0	8.1	466
XB 480 504.0 8.1	480	504.0	8.1	468
XB 500 524.0 8.1	500	524.0	8.1	469

Altre misure, non presenti nella precedente tabella, possono essere fornite secondo il seguente schema:

d			D	L	S. OR
Serie leggera	Serie standard	Serie pesante			
8 ÷ 18.9	3 ÷ 7.9		d + 4.90	2.2	1.78
19 ÷ 37.9	8 ÷ 18.9		d + 7.30	3.2	2.62
38 ÷ 199.9	19 ÷ 37.9	8 ÷ 18.9	d + 10.7	4.2	3.53
200 ÷ 255.9	38 ÷ 199.9	19 ÷ 37.9	d + 15.1	6.3	5.34
256 ÷ 649.9	200 ÷ 255.9	38 ÷ 199.9	d + 20.5	8.1	6.99
650 ÷ 999.9	256 ÷ 649.9	200 ÷ 255.9	d + 24.0	8.1	6.99
	650 ÷ 999.9	256 ÷ 649.9	d + 27.3	9.5	8.40
	> 1000		d + 38.0	13.8	12.0